

XKD/S-M3 - Válvula de retenção simples e dupla modular, com ou sem piloto interno.

XKD/S-M3

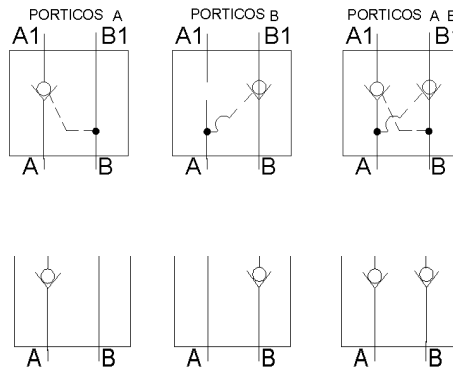

SIMBOLOGIA:



CURVA EM DEPENDÊNCIA DA VAZÃO

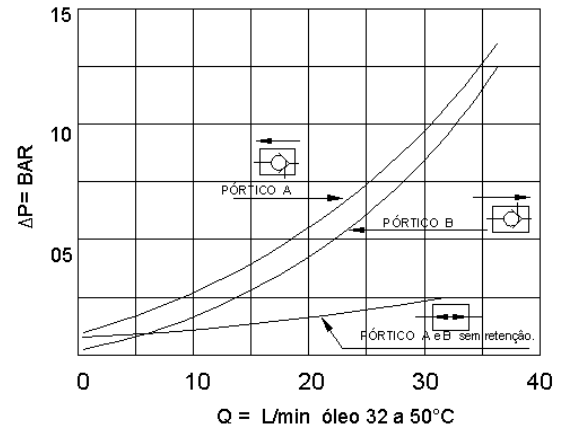

SIMBOLOGIA DE APLICAÇÃO:

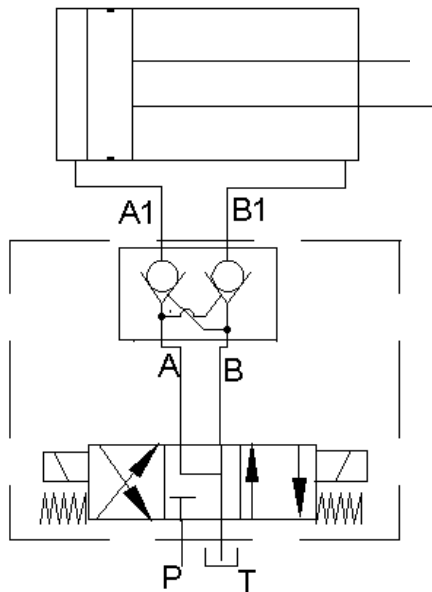

DADOS P/ INSTALAÇÃO:

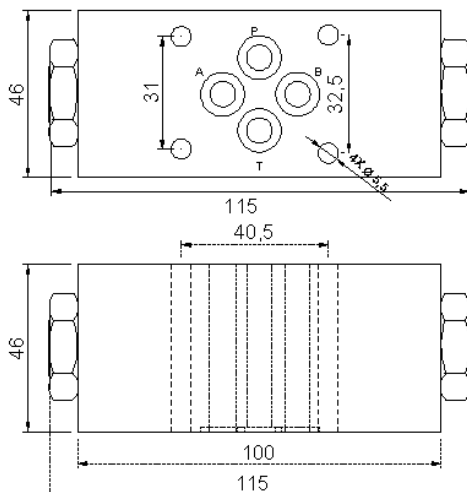

(d)

VEDAÇÃO
PILOTÓ
PÓRTICO COM RETENÇÃO

DESCRIÇÃO:

- etenção
- ∩ = dupla
- ∩ = simples
- ∩3 = 35 L/min.
- ∩ = p/ pórtico A
- ∩ = p/ pórtico B
- ∩B = p/ pórtico A e B
- ∩ = retenção c/ piloto
- ∩ = retenção sem piloto
- V= viton
- obs.: omitir para NB.

d) Vedação:

M3-AB P (retenção pil. dupla 35 L/min .).

RACTERÍSTICAS:

- oto: P.trab x 1/4
- s pórticos: 315 bar máx.
mineral ou sintético.
Q = 35 L/min
- ∩: 32 a 68 cSt
- ∩a: - 10 a 65°C
25 microns.
- ação: VITON Nº M 5824
NBR Nº M 5825